

Industriell Ethernet-extender

DDW-142

- ⌘ Sparar tid och pengar genom att återanvända gammal kabel och utrustning
 - Upp till 15,3 Mbit/s Ethernet via partvinnad kabel eller upp till 30,6 Mbit/s genom att använda fler par
 - 2-ports 100 Mbit L2-switch med stöd för VLAN och QoS
 - Stöd för äldre utrustning via RS-232-anslutning
- ⌘ Tillförlitligt och säkert nätverk med WeOS
 - Portanslutningskontroll (802.1x) eller MAC-autentisering
 - RSTP och ringlösningar för flera olika media
 - Modemsättare, seriell till IP, Modbus Gateway-funktioner
- ⌘ Enkel att använda
 - Vid grundinstallation krävs ingen konfigurering
 - Webbgränssnitt för enkel konfigurering och CLI (Command Line Interface) för avancerad användning
 - USB-konfigurering för enkelt underhåll
- ⌘ Robust konstruktion för kritiska applikationer
 - 437 000 h MTBF enligt MIL-HDBK-217F för extrem pålitlighet
 - Omfattande linjediagnostik, I/O-kontakt och SNMPv3
 - Robust konstruktion för vibration, temperatur och dubbla strömförsörjningsgångar



Westermos Ethernet extender baserad på SHDSL-teknik möjliggör återanvändning av många olika typer av befintliga kopparkablar, vilket kan ge betydande kostnadsbesparingar vid installation av nya system. Med DDW-142 går det att skapa effektiva Ethernet-nätverk över långa avstånd (upp till 15 km), med datahastigheter på upp till 15,3 Mbit/s på en partvinnad kabel. Genom att använda fler par kan denna hastighet fördubblas upp till 30,6 Mbit/s. Den integrerade switchen möjliggör anslutning av två Ethernet-enheter och med RS-232-porten kan även äldre utrustning integreras i IP-nätverket.

WeOS (Westermo Operating System) har utvecklats för plattformsoberoende och framtidsäkra lösningar. WeOs har säkerhetsfunktioner som är unika för produktklassen och låter DDW-142 utgöra en del av ett tillförlitligt ringnätverk med flera media, med Westermo FRNT-protokoll eller STP/RSTP. WeOs har utvecklats för industriella nätverkslösningar och möjliggör flera olika typer av seriella anslutningar - från att kunna simulera ett gammalt modem, konvertera Modbus RTU till TCP eller kapsla seriella data till ett IP-paket. DDW-142 är mycket flexibel och lätt att använda. Ett enkelt punkt-till-punkt- eller multidropnätverk kan skapas utan någon form av konfigurering.

DDW-142 används ofta i järnvägs- och vägapplikationer eller med utrustning där fel kan medföra avsevärda kostnader. Alla Westermo-produkter har hög MTBF för högdriftsäkerhet och lång livslängd. Med funktioner för avancerad diagnostik ges möjlighet till fördjupad analys av linjen för att varna innan ett linjefel uppstår, - vilket ger möjlighet till planering av underhållsarbeten. Eftersom enheten är konstruerad för dessakrävande applikationer garanterar Westermo att testning utförs för att säkerställa att enheten fungerar under extrema temperaturförhållanden. Enheten testas även med avseende på EMC och vibrationer för att tillhandahålla tillförlitlig kommunikation.

Beställningsinformation

Art.nr	Beskrivning
3642-0300	DDW-142 Industriell Ethernet-extender
3642-0400	DDW-142-12VDC Industriell Ethernet-extender
1211-2027	Diagnoskabel (konsol) (tillbehör)
3125-0001	Spänningsaggregat PS-30, för DIN-montage (tillval)

Specifikationer DDW-142

Måttskiss

Mått B x H x D 52 x 100 x 101 mm
 Vikt 0,8 kg
 Skyddsklass IP40

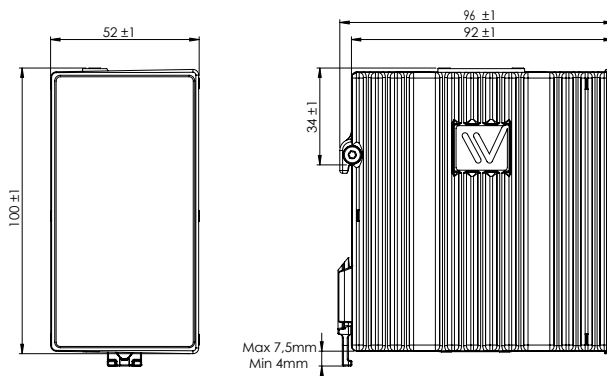

Strömförsörjning

DDW-142	Nominell spänning	24 till 48 VDC
	Driftspänning	19 till 60 VDC
	Märkström	245 mA (405 mA) vid 24 VDC (med 500 mA USB-belastning) 124 mA (200 mA) vid 48 VDC (med 500 mA USB-belastning)
DDW-142-12VDC	Nominell spänning	12 till 48 VDC
	Driftspänning	9,8 till 60 VDC
	Märkström	475 mA (765 mA) vid 12 VDC (med 500 mA USB-belastning) 245 mA (405 mA) vid 24 VDC (med 500 mA USB-belastning) 124 mA (200 mA) vid 48 VDC (med 500 mA USB-belastning)

Gränssnitt

Ethernet TX	2 x RJ-45, 10 Mbit/s eller 100 Mbit/s, manuell eller automatisk
SHDSL	2 x löstagbara 2-poliga skruvplintar
RS-232	1 x RJ-45, 300 bit/s till 115,2 kbit/s
Digitala I/O	1 x 4-polig löstagbar skruvplint
USB	1 x USB 2.0-gränssnitt
Konsol	1 x 2,5 mm-anslutning, använd Westermo-kabel 1211-2027

Temperatur

Drift	DDW-142:	-40 till +70 °C
	DDW-142-12VDC:	-40 to +74°C (-40 to +165°F)
Lagring och transport		-40 till +85 °C

Normgodkännanden och överensstämmelse med standarder

EMC	EN 61000-6-1, Immunity residential environments
	EN 61000-6-2, Immunity industrial environments
	EN 61000-6-3*, Emission residential, commercial and light-industrial environments
	EN 61000-6-4, Emission industrial environments
	EN 50121-4, Railway signalling and telecommunications apparatus
	IEC 62236-4, Railway signalling and telecommunications apparatus.
Säkerhet	UL/IEC/EN 60950-1, IT equipment
Marin	DNV GL rules for classification – Ships and offshore units*
Miljö	NEMA TS 2, Traffic Controller Assemblies with NTCIP Requirements**

*Endast DDW-142

** Endast DDW-142-12VDC